

Lochfassade
Frontansicht

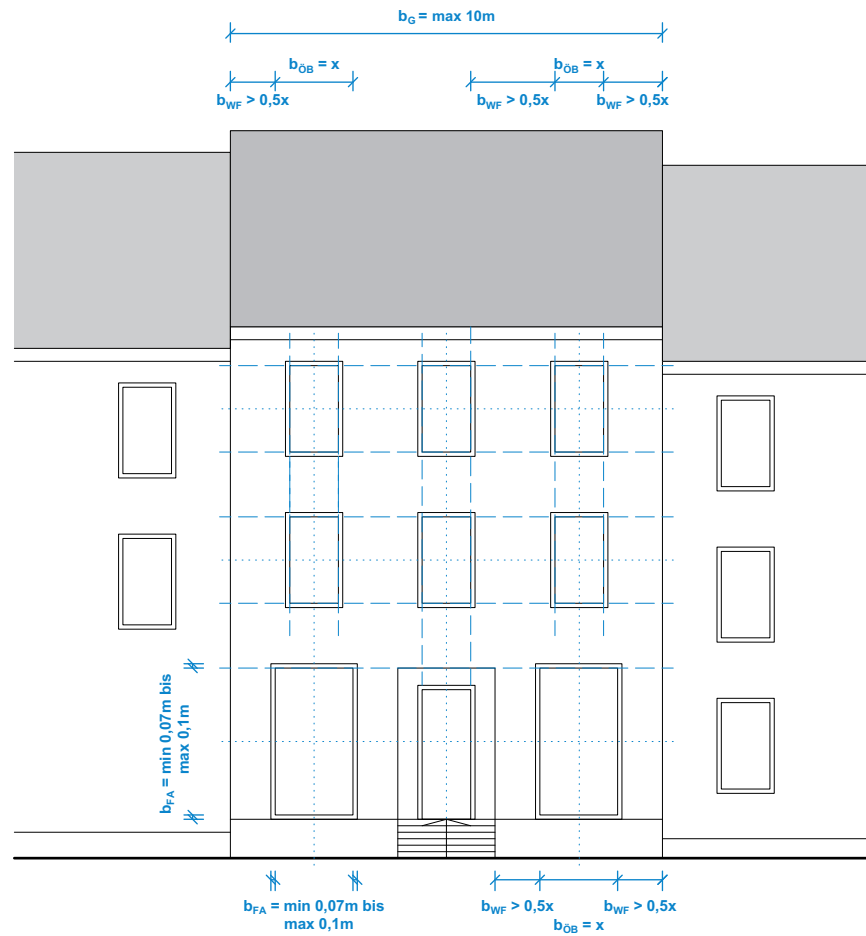

Begriffserklärung

- b_G Breite Gebäude
- b_{WF} Breite Wandfläche
- $b_{\text{ÖB}}$ Breite Fensteröffnung
- b_{FA} Breite Fassade

Stadt Neckargemünd
Gestaltungssatzung Altstadt 2026

Prinzipiskizze
§7 Gliederung Fassade

Karlsruhe
19.03.2026

Schütz | Profefsner

Einzelgaube mit Schleppdach

Seitenansicht und Frontansicht

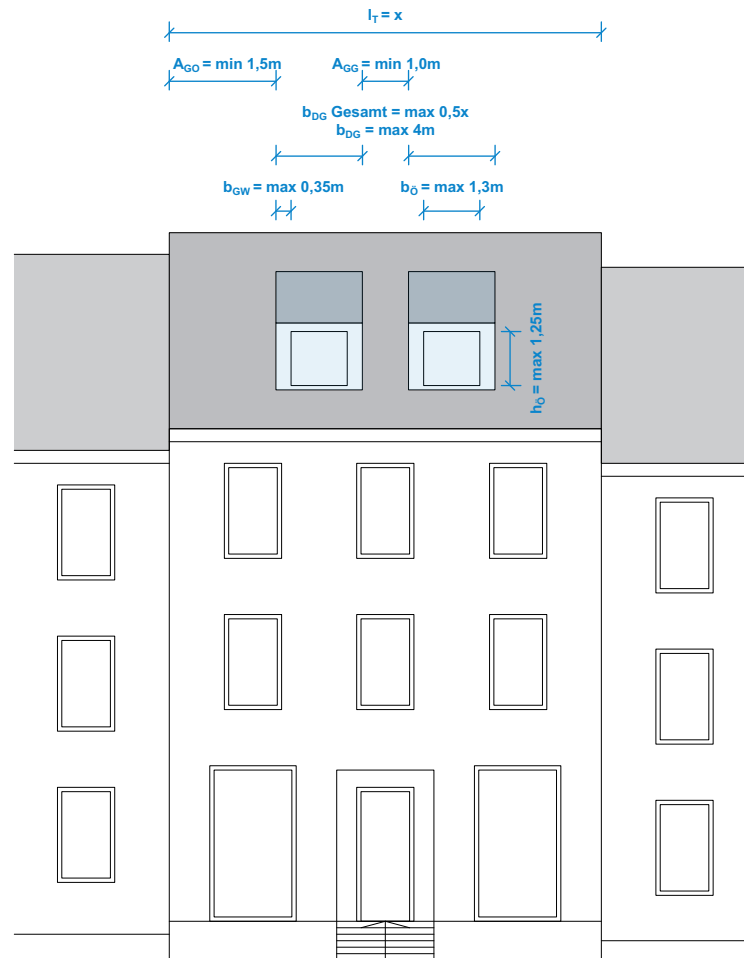
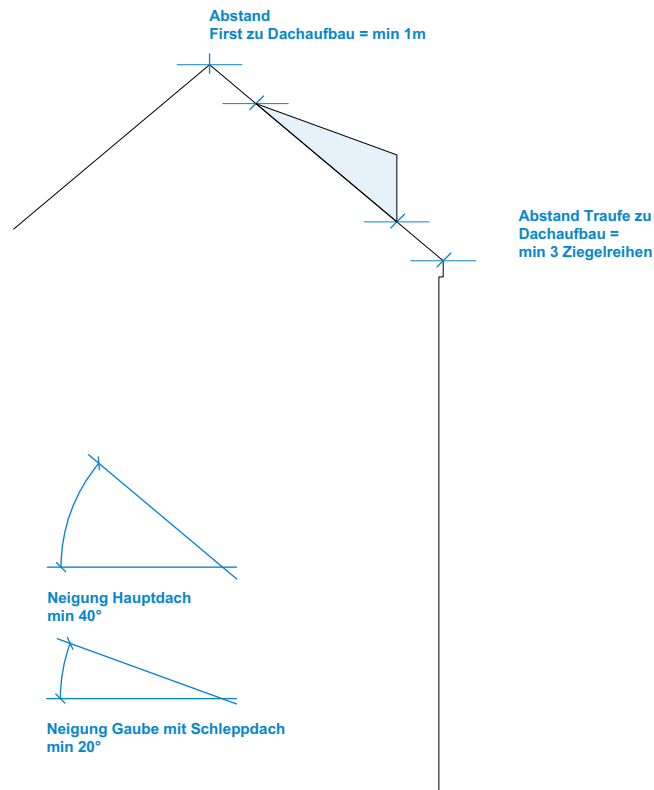

Begriffserklärung

- l_T Länge Traufe Hauptdach
- b_{DG} Breite Dachaufbauten / Gauben
- b_{GW} Breite Ansichtsfläche Gaubenwange
- $b_{\text{Ö}}$ Breite Öffnung
- $h_{\text{Ö}}$ Höhe Öffnung
- A_{GO} Abstand Gaube zu Ortgang

Stadt Neckargemünd
Gestaltungssatzung Altstadt 2026

Prinzipiskizze
§10 Dachaufbauten und
Dachflächenfenster,
Dacheinschnitte, Dachfenster

Karlsruhe
19.03.2026

Schütz | Profefsner

KE LBBW Immobilien
Kommunalentwicklung GmbH
Heilbronner Straße 28
70191 Stuttgart

Mehrfachgaube mit Schleppdach

Seitenansicht und Frontansicht

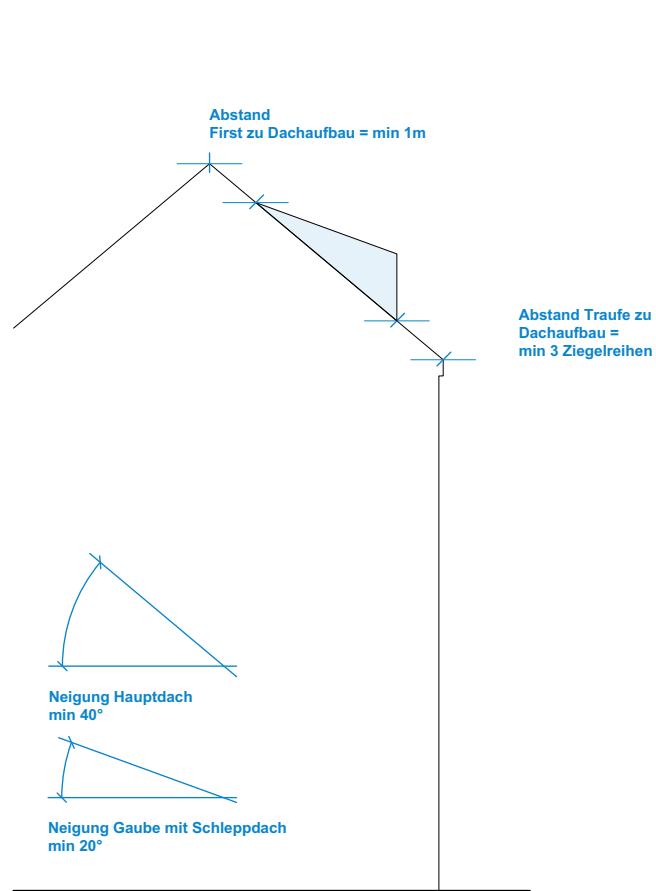

Begriffserklärung

- l_T Länge Traufe Hauptdach
- b_{DG} Breite Dachaufbauten / Gauben
- b_{GW} Breite Ansichtsfläche Gaubenwange
- $b_{\text{Ö}}$ Breite Öffnung
- $h_{\text{Ö}}$ Höhe Öffnung
- A_{GO} Abstand Gaube zu Ortgang

Stadt Neckargemünd Gestaltungssatzung Altstadt 2026

Prinzipiskizze
§10 Dachaufbauten und
Dachflächenfenster,
Dacheinschnitte, Dachfenster

Karlsruhe
19.03.2026

Schütz | Profefsner



LBBW Immobilien
Kommunalentwicklung GmbH
Heilbronner Straße 28
70191 Stuttgart

Einzelgaube mit Satteldach

Seitenansicht und Frontansicht

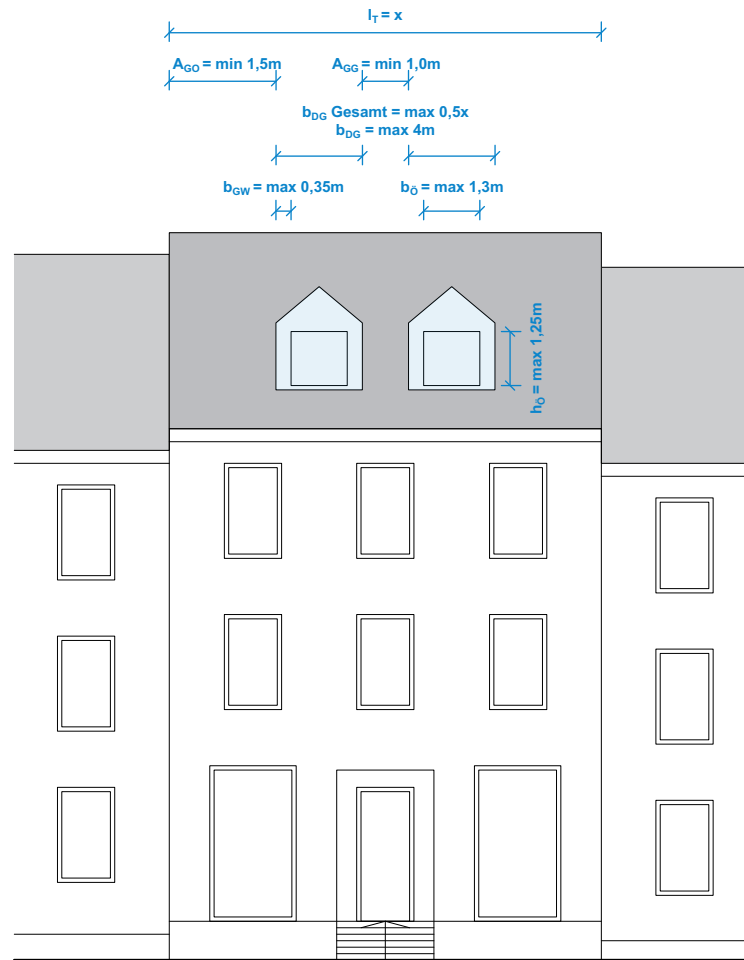
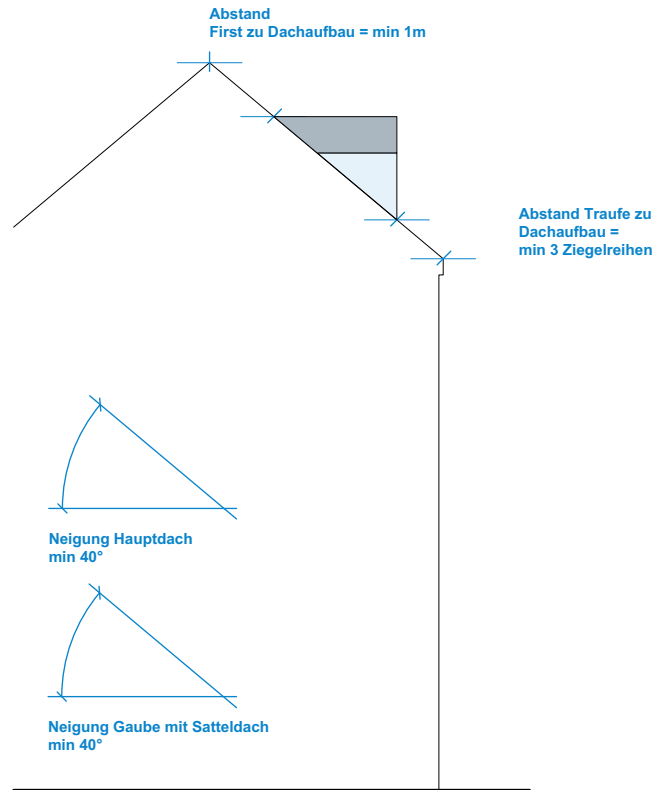

Begriffserklärung

- l_T Länge Traufe Hauptdach
- b_{DG} Breite Dachaufbauten / Gauben
- b_{GW} Breite Ansichtsfläche Gaubenwange
- b_O Breite Öffnung
- h_O Höhe Öffnung
- A_{GO} Abstand Gaube zu Ortgang

Stadt Neckargemünd
Gestaltungssatzung Altstadt 2026

Prinzipiskizze
§10 Dachaufbauten und
Dachflächenfenster,
Dacheinschnitte, Dachfenster

Karlsruhe
19.03.2026

Schütz | Profefsner



LBBW Immobilien
Kommunalentwicklung GmbH
Heilbronner Straße 28
70191 Stuttgart

Mehrfachgaube mit Satteldach

Seitenansicht und Frontansicht

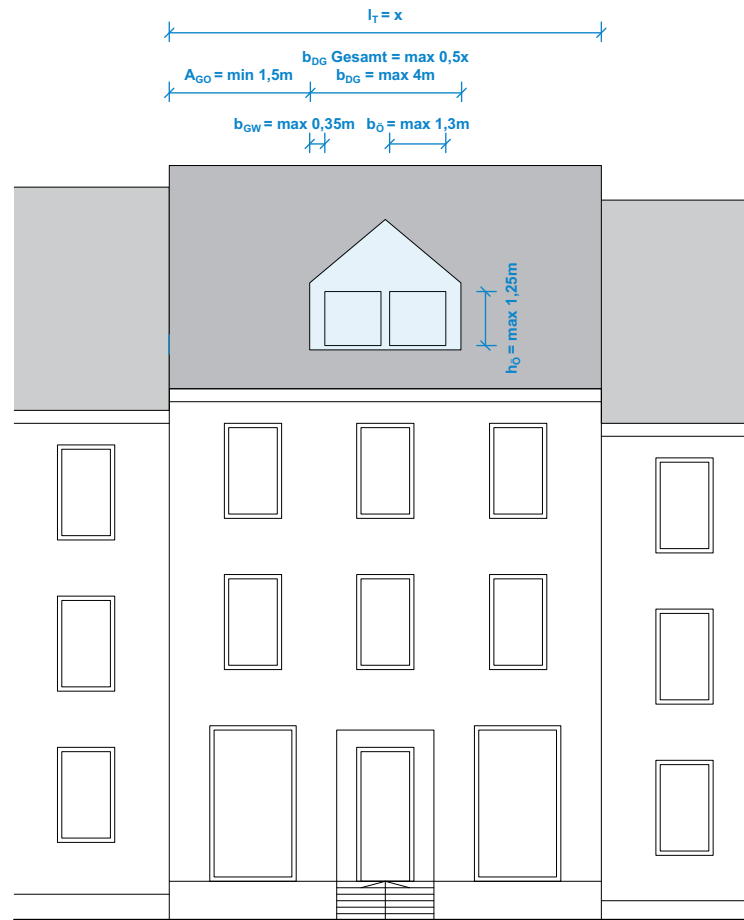
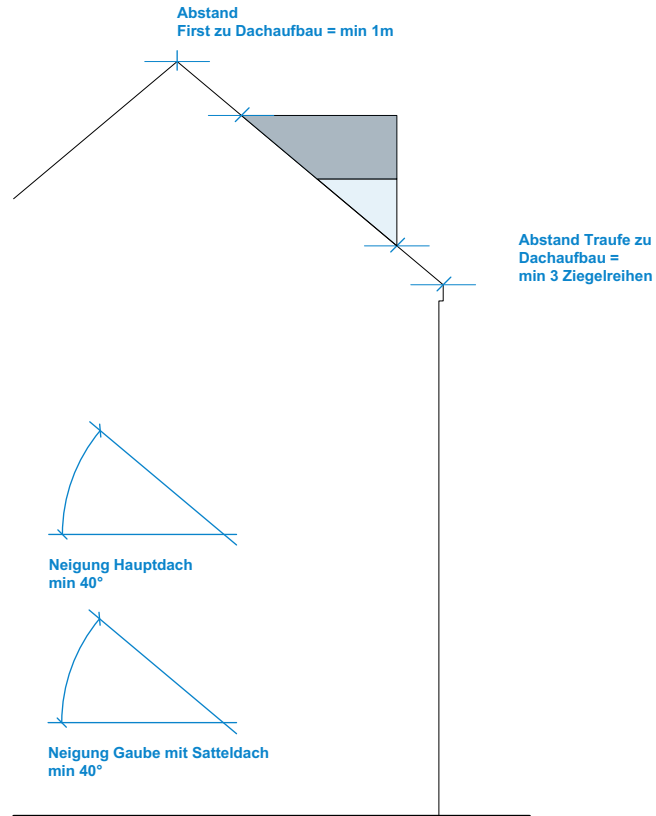

Begriffserklärung

- l_T Länge Traufe Hauptdach
- b_{DG} Breite Dachaufbauten / Gauben
- b_{GW} Breite Ansichtsfläche Gaubenwange
- b_O Breite Öffnung
- h_O Höhe Öffnung
- A_{GO} Abstand Gaube zu Ortgang

**Stadt Neckargemünd
Gestaltungssatzung Altstadt 2026**

Prinzipiskizze
§10 Dachaufbauten und
Dachflächenfenster,
Dacheinschnitte, Dachfenster

Karlsruhe
19.03.2026

Schütz | Profefsner



LBBW Immobilien
Kommunalentwicklung GmbH
Heilbronner Straße 28
70191 Stuttgart

Zwerchhaus

Seitenansicht und Frontansicht

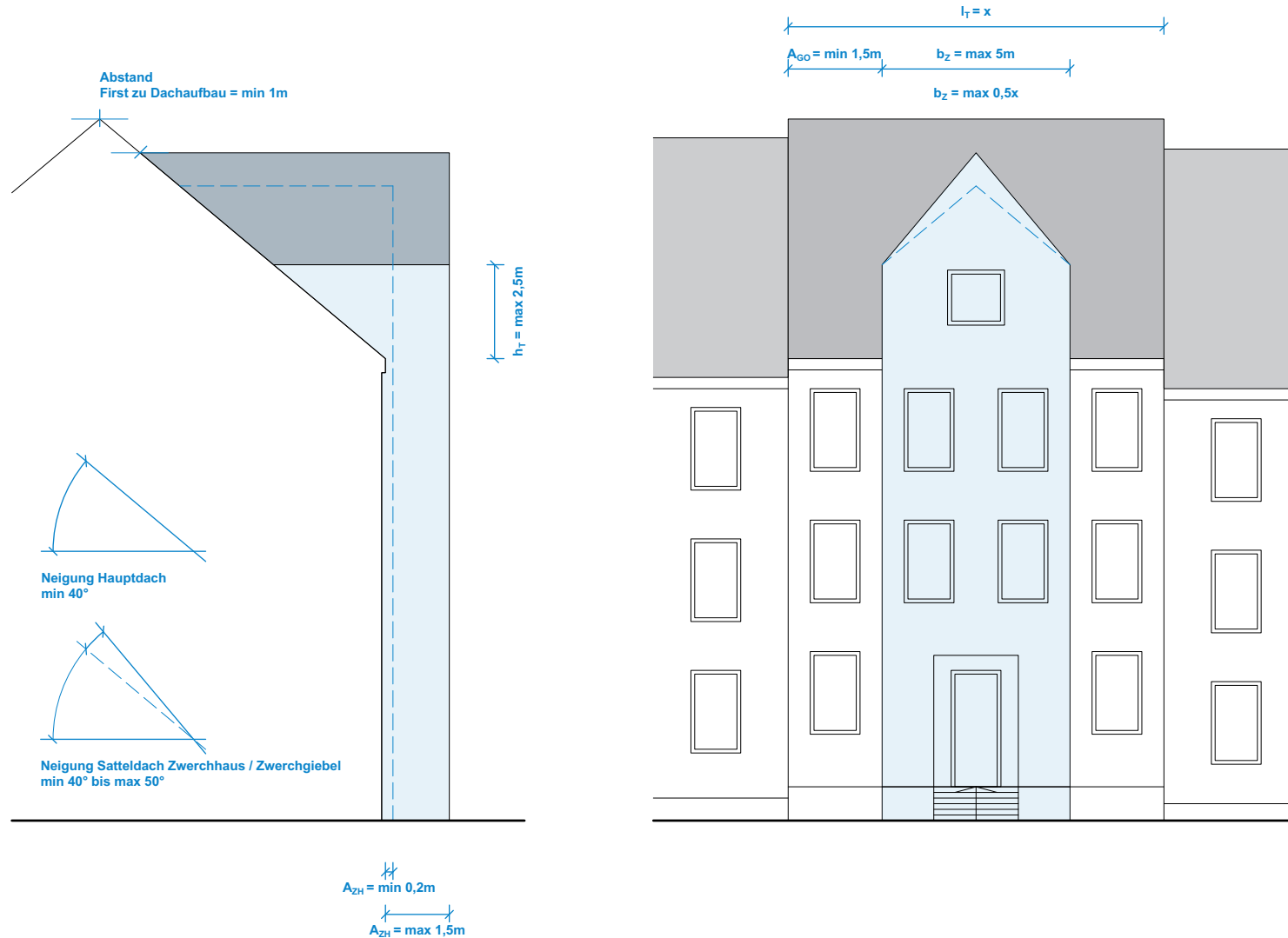

Begriffserklärung

- l_T Länge Traufe Hauptdach
- b_Z Breite Zwerchhaus / Zwerchgiebel
- h_T Höhe Traufe Zwerchhaus / Zwerchgiebel
- A_{ZH} Abstand Zwerchhaus / Zwerchgiebel zur Hauptfassade
- A_{GO} Abstand Gaube zu Ortgang

Stadt Neckargemünd
Gestaltungssatzung Altstadt 2026

Prinzipiskizze
§11 Zwerchgiebel und Zwerchhaus

Karlsruhe
19.03.2026

Schütz | Profefsner

KE LBBW Immobilien
Kommunalentwicklung GmbH
Heilbronner Straße 28
70191 Stuttgart

Zwerggiebel

Seitenansicht und Frontansicht

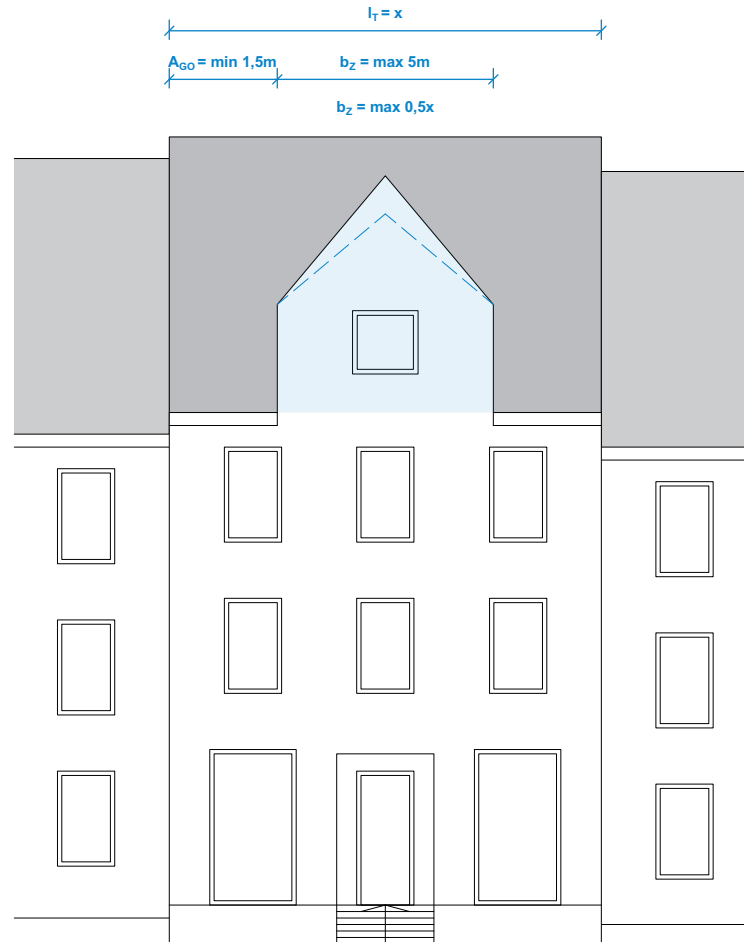
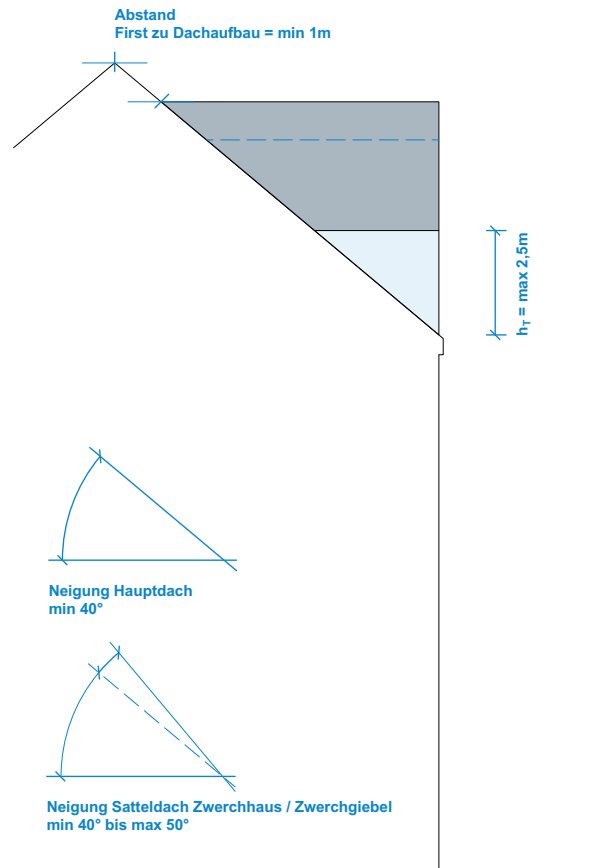

Begriffserklärung

- l_T Länge Traufe Hauptdach
- b_Z Breite Zwergchhaus / Zwerggiebel
- h_T Höhe Traufe Zwergchhaus / Zwerggiebel
- A_{ZH} Abstand Zwergchhaus / Zwerggiebel zur Hauptfassade
- A_{GO} Abstand Gaube zu Ortgang

Stadt Neckargemünd
Gestaltungssatzung Altstadt 2026

Prinzipkizze
§11 Zwerggiebel und Zwergchhaus

Karlsruhe
19.03.2026

Schütz | Profefsner

Trauf- / Ortgangüberstand

Seitenansicht und Frontansicht

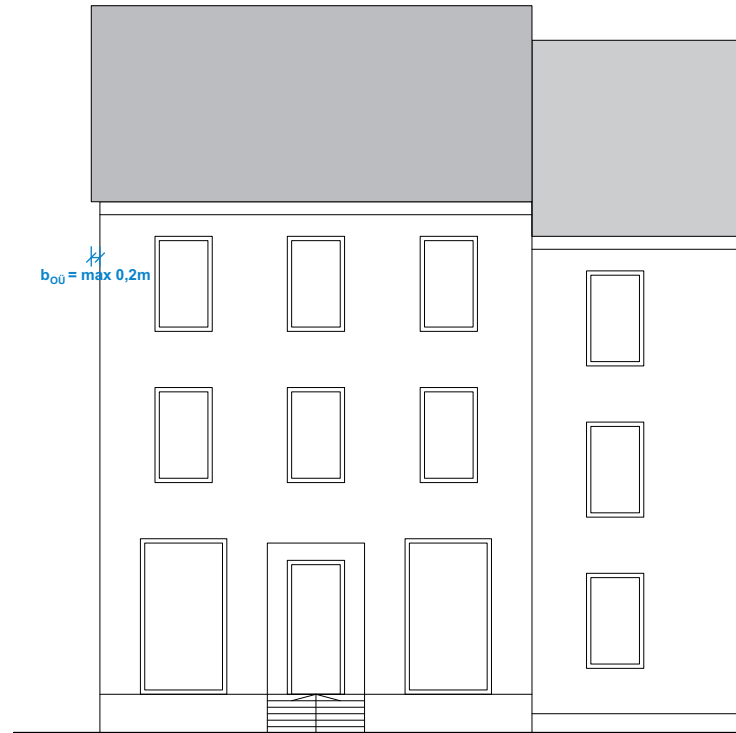
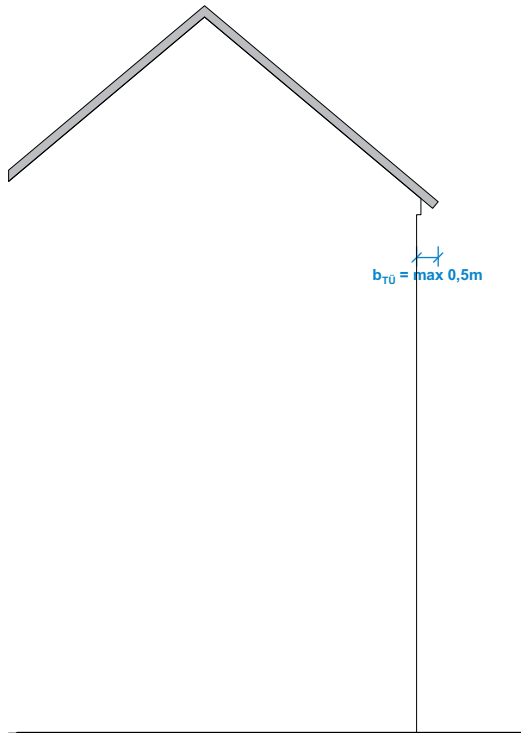

Profilierung Ortgangüberstand

Detailausschnitt

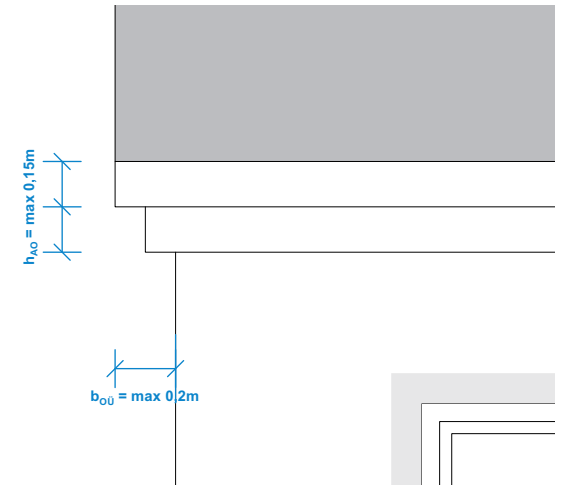

Begriffserklärung

- $b_{TÜ}$ Breite Traufüberstand
- $b_{OÜ}$ Breite Ortgangüberstand
- h_{AO} Höhe Abstufung Ortgangabschluss

**Stadt Neckargemünd
Gestaltungssatzung Altstadt 2026**

Prinzipiskizze
§12 Ortgang und Traufe

Karlsruhe
19.03.2026

Schütz | Profefsner

KE LBBW Immobilien
Kommunalentwicklung GmbH
Heilbronner Straße 28
70191 Stuttgart

Glaseinsätze
Frontansicht

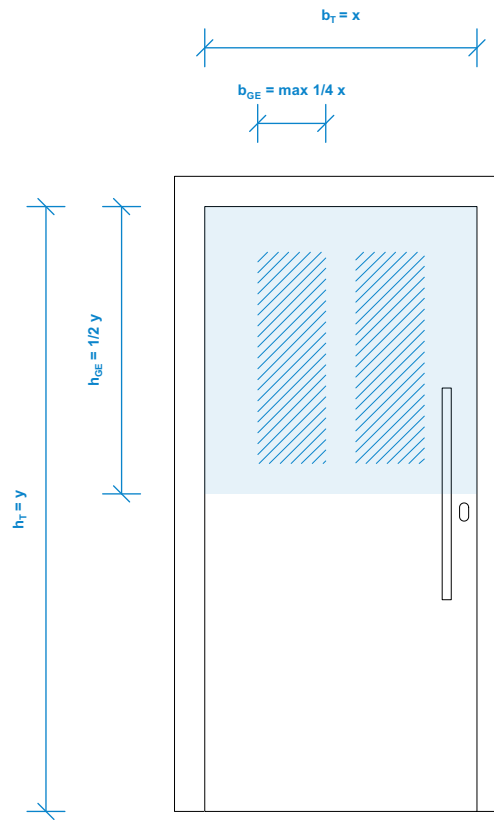
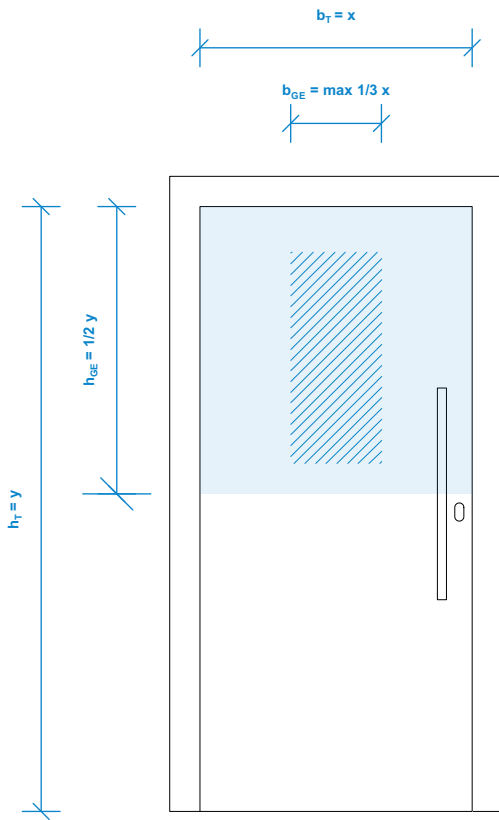

Begriffserklärung

- b_T Breite Türblatt
- b_{GE} Breite Glaseinsatz
- h_T Höhe Türblatt
- h_{GE} Höhe Glaseinsatz

Stadt Neckargemünd
Gestaltungssatzung Altstadt 2026

Prinzipiskizze
§17 Gestaltung Eingangstüren

Karlsruhe
19.03.2026

Schütz | Profefsner

KE LBBW Immobilien
Kommunalentwicklung GmbH
Heilbronner Straße 28
70191 Stuttgart

Fenster mehrflügelig bzw. einflügelig (inkl. Ausnahme)

Frontansicht

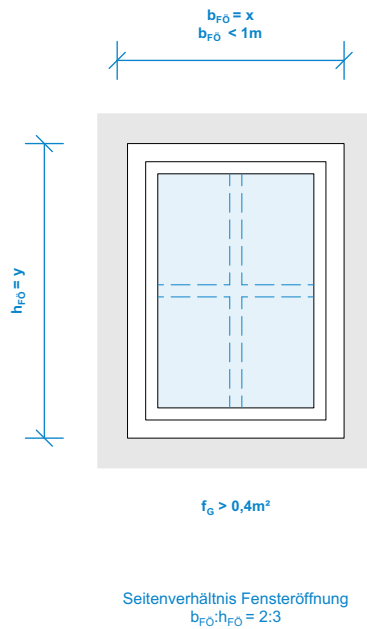
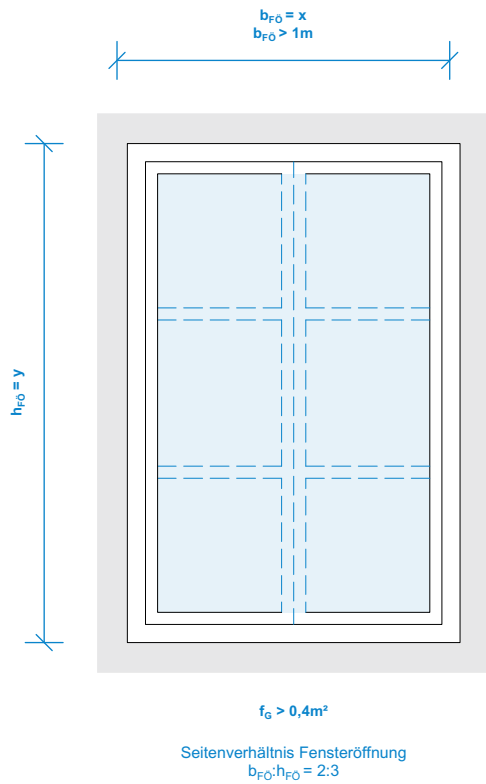

Ausnahme
bei max 1m Breite Fensteröffnung
einflügeliges Fenster möglich

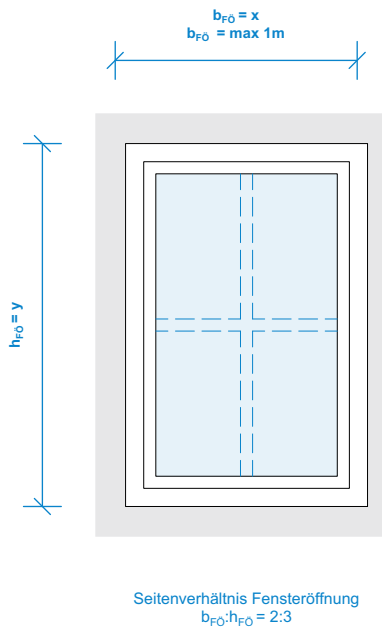

Begriffserklärung

- $b_{FÖ}$ Breite Fensteröffnung
- $h_{FÖ}$ Höhe Fensteröffnung
- f_G Fläche Glas

**Stadt Neckargemünd
Gestaltungssatzung Altstadt 2026**

Prinzipiskizze
§19 Gestaltung Fenster

Karlsruhe
19.03.2026

Schütz | Prof. h. c.

Werbeanlagen
Frontansicht

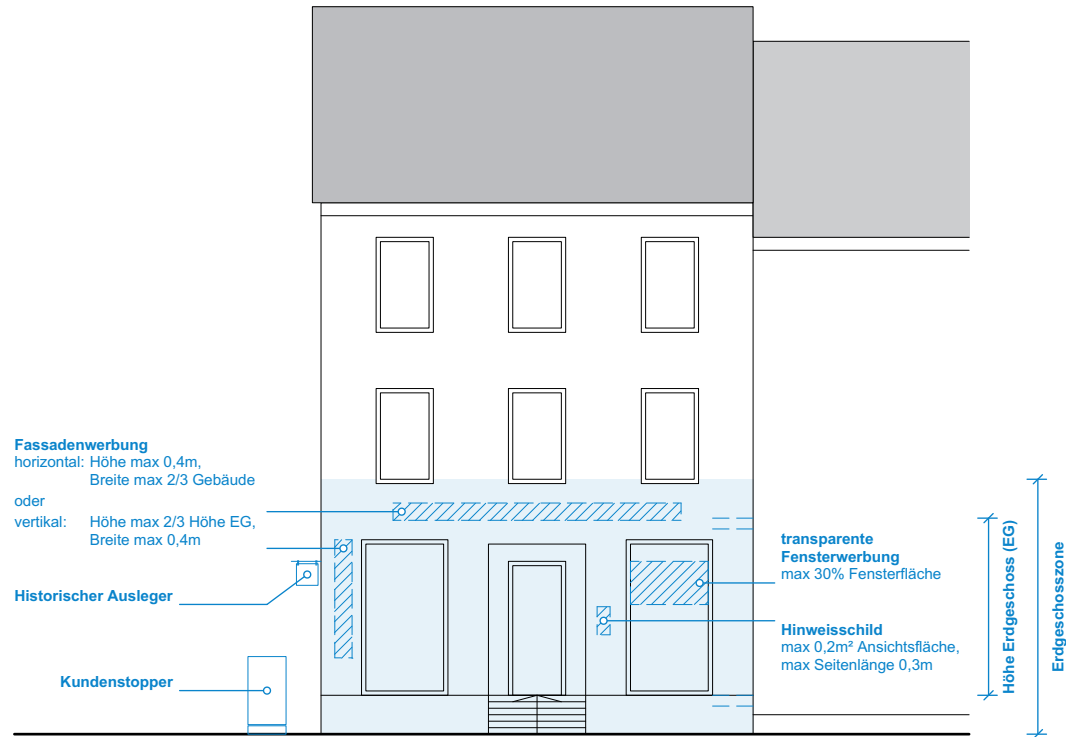

Stadt Neckargemünd
Gestaltungssatzung Altstadt 2026

Prinzipskizze
§24 Gestaltung Werbeanlagen

Karlsruhe
19.03.2026

Schütz | Profeshner